



WESEM



головные фары

192 x 133

приспособлены для тракторов *New Holland 56 bis*

R2 или H4

параболоидные

трехфункциональные

Конструкция и параметры

Использование

Предназначены для монтажа в фабрично приспособленных местах или для установки в передних выемках автомобиля. Особенно рекомендуются для тракторов и тихоходных автотранспортных средств.

Общая информация

Все металлические элементы гальванизированы толстым слоем цинка с пассивацией, что гарантирует их высокую устойчивость к коррозии. Металлический слой защищен силиконовым лаком с кремнием. Опционально оснащены лампами.

Подробная информация

Конструкция:

- металлический оптический элемент
- стекло из стекла
- пружинный элемент крепежа главной лампы
- монтажная панель с регуляторами
- прокладка главной лампы
- прокладка габаритной лампы
- патрон габаритной лампы

Лампы

Приспособлены для ламп типа:
R2 12V 45/40W или R2 24V 55/50W
H4 12V 60/55W или H4 24V 75/70W
T4W 12V или 24V с цоколем BA9s

Части полезные при монтаже

Прокладка главной лампы
- номер в каталоге A.05820.
Патрон лампы габаритного фонаря
- номер в каталоге A.05921.
Модульное соединение главной лампы
- номер в каталоге A.07128.

Параметры

Числовая характеристика фар дальнего света (в версии R2), указывающая максимальную силу света составляет 7,5 (т.е. около 37,5 люкс на расстоянии 25м).
Числовая характеристика фар дальнего света (в версии H4), указывающая максимальную силу света составляет 17,5 (т.е. около 85 люкс на расстоянии 25м.)

Рекомендуемое использование

A - New Holland 56 bis

Номер в каталоге	Код омологации	Функции			Тип	H4	R2	Движение		Оснащение	лампа H4 12V	лампа R2 12V	лампа T4W	корпус	рамка	элемент крепления	регуляторы	прокладка лампы	корректор	провод	украшения	Применение	универсальное	рекомендуемое	Упаковка / шт.	блистер	картон
		ближнего света	дальнего света	габаритные				правостороннее	левостороннее																		
RE.27608.R2	029	•	•	•		•		•							•	•	•						•	A			1
RE.27708.H4	030	•	•	•		•		•							•	•	•						•	A			1

Код омологации это идентификатор номера омологации.

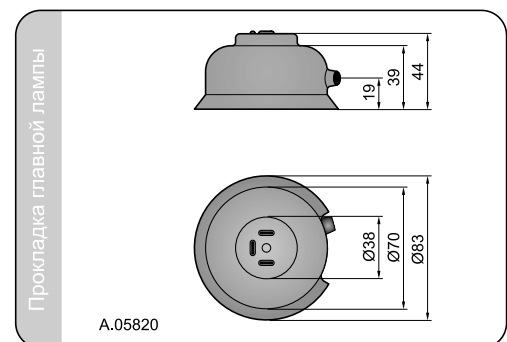
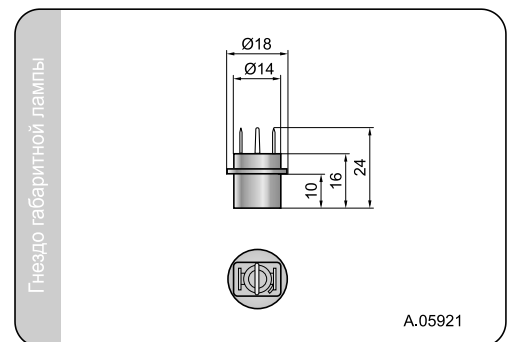
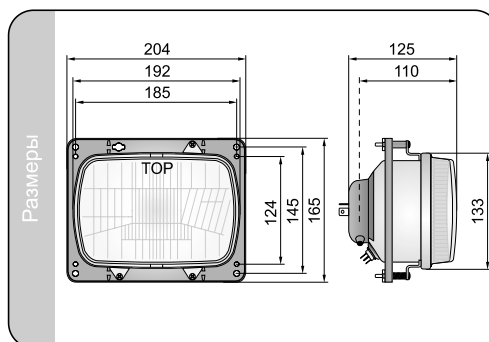

- головные фары
- сигнальные фонари
- дополнительные фары
- велосипедные фонари
- рабочие фары
- аксессуары
- специальные фары
-